

ИНСТРУКЦИЯ ПО ЭКСПЛУАТАЦИИ

водоочистителя АКВАФОР ТРИО

Благодаря использованию композитного карбонблока, изготовленного по современной технологии, содержащего в оптимальном сочетании уникальные волокнистые сорбционные материалы марки АКВАЛЕН и гранулированные сорбционные материалы, водоочистители серии “АКВАФОР Трой” обеспечивают очистку воды от нежелательных примесей. Водоочистители также эффективно удаляют коллоидное железо благодаря объёмной фильтрации. Пространство между гранулами в фильтрах АКВАФОР заполнено ионообменными волокнами АКВАЛЕН диаметром 0,02 мм. Благодаря этому водоочистители серии “АКВАФОР Трой” эффективно задерживают даже мельчайшие частицы коллоидного железа.

Рекомендации по эксплуатации.

- Старайтесь использовать только свежую фильтрованную воду.
- Очищенная вода длительному хранению не подлежит.
- Если Вы не пользовались водоочистителем более недели, то предварительно пропустите через него в течение пяти минут.
- При транспортировке, хранении и использовании водоочистителя предохраняйте его от ударов и падений, а также от замерзания в нём воды.
- В течение срока службы водоочиститель не требует специального обслуживания, кроме своевременной замены фильтрующих модулей.

Подключение водоочистителя.

Определите удобные места расположения крана для чистой воды (1), водоочистителя (2), и место подключения входного крана (входной кран в комплектацию не входит) к водопроводу. Обратите внимание, чтобы соединительные трубки проходили свободно, без изломов. Свободные участки трубок следует закрепить так, чтобы их нельзя было повредить или выдернуть из соединения посторонними предметами.

Внимание: Допускается использовать только кран с керамической парой (кран для чистой воды) (1), входящий в комплект поставки. Использование других кранов освобождает изготовителя от ответственности за возможные последствия.

Установка крана для чистой воды.

- Просверлите в мойке отверстие диаметром 11,5...12 мм.
- Свинтите накидную гайку (12) с резьбового хвостовика крана (1).
- Наденьте на резьбовой хвостовик крана (1) декоративную подставку (4) и большую резиновую прокладку (5). Вставьте кран (1) в отверстие мойки.
- Снизу мойки наденьте на резьбовой хвостовик резиновую (6), пластиковую (7) и металлическую стопорную (8) шайбы и наверните крепежную гайку (9).
- В резьбовой хвостовик крана (1) вставьте трубку (10) концом с запрессованной конической втулкой (11) и наверните накидную гайку (12) до упора.
- Проверьте прочность закрепления трубки (10): при усилии 8-10 кгс трубка не должна вытаскиваться.

Установка регулировочного крана.

Внимание: При подсоединении переходника (3) нельзя применять значительные усилия чтобы не повредить регулировочный кран.

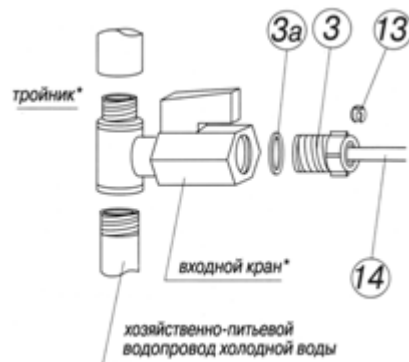

- Перекройте магистраль холодной воды и сбросьте избыточное давление.
- Врежьте в трубопровод тройник с входным краном.
- Вверните переходник (3) в отверстие входного крана с уплотнительной прокладкой (3а).
- Вытащите из-под пластиковой втулки переходника (3) клипсу (13).
- Вставьте в переходник (3) смоченную водой трубку (14), обязательно доведя её до упора в торец переходника на глубину 15 мм.
- Вставьте клипсу (13) под пластиковую втулку переходника (3).
- Проверьте прочность закрепления трубки (14): при усилии 8-10 кгс трубка не должна вытаскиваться.

Установка и подключение водоочистителя.

- При помощи кронштейна (15) закрепите корпус водоочистителя (2), оставив снизу не менее 10 см для удобства замены фильтрующих модулей.
- Вытащите клипсу (13) из-под каждой пластиковой втулки входного и выходного штуцеров корпуса водоочистителя (2) и, нажав на торец пластиковой втулки, извлеките заглушку.
- Трубки, предварительно смоченные водой, вставляются до упора на глубину примерно 15 мм.
- Подсоедините свободный конец трубки (14) от входного крана ко входу водоочистителя.
- Подсоедините свободный конец второй трубки (10) от крана для чистой воды (1) к выходу водоочистителя (2).
- Вставьте клипсы (13) под пластиковые втулки входа и выхода водоочистителя (2).
- Для отсоединения каждой трубки (при необходимости) вытащите из-под пластиковой втулки клипсу (13) и, нажав на торец пластиковой втулки, вытяните трубку.

Внимание: Важно не перепутать вход и выход водоочистителя, ориентируясь по стрелкам на его крышке.

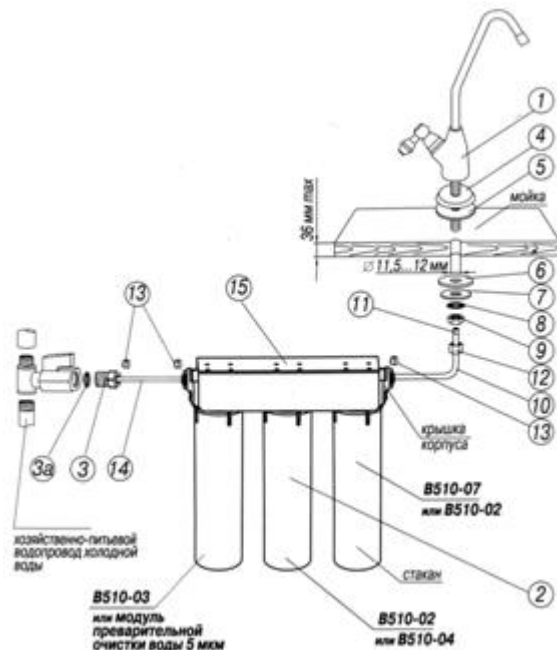

Эксплуатация.

Для водоочистителей АКВАФОР Трио, АКВАФОР Трио Норма.

- После установки и подключения водоочистителя откройте магистраль холодной воды, убедитесь, что водоочиститель герметичен.
- Откройте кран для чистой воды (1).
- При помощи входного крана отрегулируйте расход воды в соответствии с рекомендуемой скоростью фильтрации водоочистителя.
- Пропустите воду через водоочиститель в течение 10 минут.
- Закройте кран для чистой воды и дайте постоять водоочистителю 10 минут, а затем снова пропустите воду через водоочиститель в течение 50 минут.
- Закройте кран для чистой воды, убедитесь в герметичности соединений.
- Водоочиститель готов к работе.

Для водоочистителей АКВАФОР Трио умягчающий, АКВАФОР Трио Норма умягчающий.

- Отверните пластиковым ключом от крышки корпуса водоочистителя стакан с модулем B510-04 (второй по ходу движения воды).
- Выньте из стакана модуль B510-04.
- Установите пустой стакан на место, наворачив его на крышку корпуса до упора.
- Откройте магистраль холодной воды, убедитесь, что водоочиститель герметичен.
- Откройте кран для чистой воды (1).
- При помощи входного крана отрегулируйте расход воды в соответствии с рекомендуемой скоростью фильтрации водоочистителя.
- Пропустите воду через водоочиститель в течение 10 минут.
- Закройте кран для чистой воды и дайте постоять водоочистителю 10 минут, а затем снова пропустите воду через водоочиститель в течение 40 минут.
- Установите модуль B510-04 на место (при установке модуля B510-04 расположите его крышкой вниз) и пропустите воду через водоочиститель ещё в течение 10 минут.
- Закройте кран для чистой воды, убедитесь в герметичности соединений.
- Водоочиститель готов к работе.

Эффективность очистки водопроводной воды.

Остаточный активный хлор	100%
Нефтепродукты (бензол)	95%
Фенол	98%
Пестициды	97%
Ионы тяжёлых металлов (свинец, кадмий)	95%
Коллоидное железо	90%

- Срок службы (ресурса) комплекта сменных фильтрующих модулей:
 - B510-03-02-07 – 7000 л;
 - B510-03-04-07 – 6000 л;
 - модуль предварительной очистки воды 5 мкм, B510-02, B510-07 – 6000 л;
 - модуль предварительной очистки воды 5 мкм, B510-04, B510-02 – 4000 л.
- По окончании срока службы модули необходимо заменить.

Замена фильтрующих модулей.

При замене каждого из фильтрующих модулей соблюдайте последовательность их установки по движению воды:

Водоочиститель АКВАФОР Трио:

- B510-03 (фланец модуля чёрного цвета);
- B510-02 (фланец модуля синего цвета);
- B510-07 (фланец модуля белого цвета).

Водоочиститель АКВАФОР Трио умягчающий:

- B510-03 (фланец модуля чёрного цвета);
- B510-04 (фланец модуля красного цвета);
- B510-07 (фланец модуля белого цвета).

Водоочиститель АКВАФОР Трио Норма:

- модуль предварительной очистки воды 5 мкм (фланец отсутствует);
- B510-02 (фланец модуля синего цвета);
- B510-07 (фланец модуля белого цвета).

Водоочиститель АКВАФОР Трио Норма умягчающий:

- модуль предварительной очистки воды 5 мкм (фланец отсутствует);
- B510-04 (фланец модуля красного цвета);
- B510-02 (фланец модуля синего цвета).

- Перекройте воду перед водоочистителем и откройте кран для чистой воды (1) чтобы сбросить давление.
- Отверните пластиковым ключом стакан от крышки корпуса водоочистителя.
- Выньте использованный фильтрующий модуль и промойте стакан от грязи.
- Проверьте целостность и правильность установки уплотнительного кольца в стакане.
- Убедитесь в наличии уплотнительных прокладок на новом сменном модуле (одной – на модуле B510-04; двух – на модулях B510-02, B510-03, B510-07).
- Вставьте модуль в стакан (при замене модуля B510-04 расположите его крышкой вниз) и наверните стакан на крышку корпуса до упора.
- Откройте воду и убедитесь, что водоочиститель герметичен.
- После установки новых фильтрующих модулей рекомендуется промыть их в течение 10-15 минут.

Регенерация модуля B510-04.

- Периодичность регенерации зависит от жёсткости исходной воды:
 - 1-2 мкв/л – 1000-500 л;
 - 2-3 мкв/л – 500-330 л;
 - 3-4 мкв/л – 330-250 л;
 - 4-5 мкв/л – 250-200 л.
- Использование умягчающего сменного модуля B510-04 с ионообменной смолой эффективно для воды с умеренной или средней жёсткостью. Если жёсткость воды более 5 мэкв/л, целесообразно использовать водоочиститель обратноосмотического типа АКВАФОР Кристалл ОСМО.

Примечание! Если исходная вода имеет большую жёсткость (более 7 мэкв/л), то после умягчения она может иметь слабо солоноватый привкус. Это происходит из-за обмена ионов кальция на ионы натрия, не является неисправностью водоочистителя и не вредит Вашему здоровью.

Примечание! Если Вы пользуетесь водоочистителями АКВАФОР Трио или АКВАФОР Трио Норма для доочистки жёсткой воды, то в профильтрованной воде может появляться белый осадок или поверхностная плёнка солей жёсткости. Это не является неисправностью водоочистителя. Для умягчения воды используйте водоочиститель АКВАФОР Трио умягчающий или АКВАФОР Трио Норма умягчающий.

- Перекройте воду перед водоочистителем и откройте кран для чистой воды (1) чтобы сбросить давление.
- Отверните пластиковым ключом стакан от крышки корпуса водоочистителя.
- Выньте использованный фильтрующий модуль и промойте стакан от грязи.
- Отверните крышку модуля В510-04 и пересыпьте его содержимое (ионообменную смолу) в стеклянную или пластиковую ёмкость объёмом не менее 2 литров.
- Приготовьте 1 литр насыщенного раствора поваренной соли (примерно 300 г/л) и залейте им ионообменную смолу.
- Перемешайте ионообменную смолу и оставьте её в растворе соли на 5-6 часов, изредка перемешивая раствор.
- Аккуратно слейте раствор соли с ионообменной смолы. Залейте смолу холодной водой и перемешайте. Слейте воду. Повторите эту операцию ещё два раза.
- Перелейте раствор с ионообменной смолой в корпус модуля. **Внимание!** Выполняйте эту операцию над раковиной.
- Промойте механический фильтр, находящийся внутри крышки, и соберите модуль.
- Проверьте целостность и правильность установки уплотнительного кольца в стакане.
- Убедитесь в наличии уплотнительной прокладки на модуле В510-04.
- Пропустите воду через водоочиститель в течение 10 минут.
- Закройте кран для чистой воды и дайте постоять водоочистителю 10 минут, а затем снова пропустите воду через водоочиститель в течение 40 минут.
- Установите модуль В510-04 на место (при установке модуля В510-04 расположите его крышкой вниз) и пропустите воду через водоочиститель ещё в течение 10 минут.
- Закройте кран для чистой воды, убедитесь в герметичности соединений.

Срок службы водоочистителя (кроме сменных фильтрующих модулей) – 5 лет.

С. Данное изделие соответствует всем требуемым европейским и российским стандартам безопасности и гигиены.